

BWC9-320

BEDIENUNGSANLEITUNG

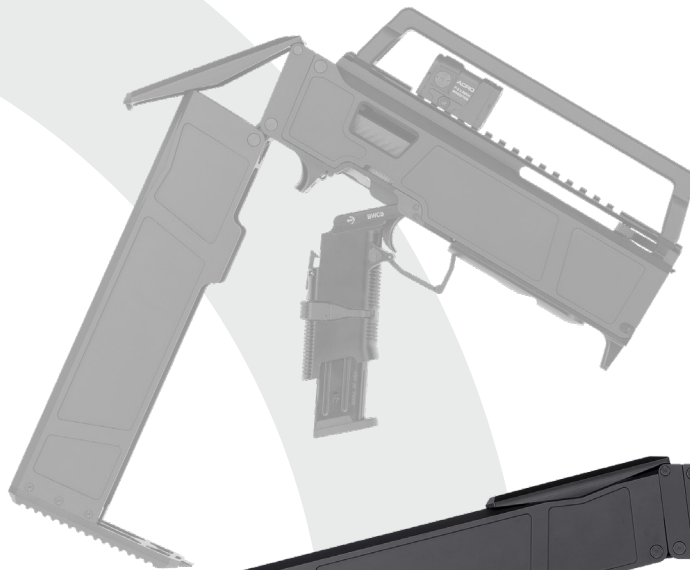

B&T AG
3608 Thun • Schweiz
Tel. +41 33 334 67 00
info@bt-ag.ch
www.bt-ag.ch

Inhalt

1. Allgemeine Bestimmungen	4
1.1 Sicherheitsbestimmungen	4
1.2 Sicherheitsbestimmungen BWC9-320 Chassis	4
2. Begriffsdefinition	6
3. Technische Daten	7
4. Montage & Demontage	8
4.1 Erforderliche Hilfsmittel	8
4.2 Montage	8
5. Benutzung	14
5.1 Zusammenklappen	14
5.2 Ausklappen	15
6. Instandhaltung und Fehlersuche	16
7. Garantie	17
7.1 Gewährleistung	17
7.2 Verzichtserklärung	17

AUGENSCHUTZ TRAGEN!



BEI UNSACHGEMÄSSER HANDHABUNG KÖNNEN TEILE IN DIE AUGEN GERATEN. DAHER MUSS BEIM ZERLEGEN UND ZUSAMMENSETZEN DER WAFFE EINE SCHUTZBRILLE GETRAGEN WERDEN.

GEHÖRSCHUTZ TRAGEN!



BEIM SCHIESSEN MIT DER WAFFE MUSS STETS EIN GEEIGNETER GEHÖRSCHUTZ GETRAGEN WERDEN.

Rechtlicher Hinweis



Der Zusammenbau einer Waffe ist in Ihrem Land oder Staat möglicherweise nicht legal. Überprüfen Sie immer die Gesetze, um sicherzustellen, dass Sie in Ihrem Land legal eine Waffe besitzen und/oder zusammenbauen können.

Kompatibilitätshinweis



Das BWC9-320 Chassis ist für den Einbau von Lauf- und Verschlussbaugruppen der SIG Sauer P320 in Standard- und Compact-Ausführung sowie Originalabzugsgruppen (Fire Control Unit - FCU) entwickelt worden.

Kompatibilitätshinweis



Das BWC9-320 Chassis ist auf die für die Verwendung von SIG Sauer Standardvisieren ausgelegt. Vergewissern Sie sich vor dem Einbau, dass Ihr Visier diesen Spezifikationen entspricht.

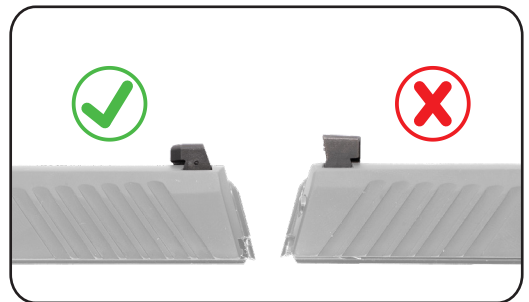

Kompatibilitätshinweis



Das BWC9-320-Gehäuse ist für die Verwendung mit 19- und 21-schüssigen SIG-Magazinen ausgelegt. 15-Schuss-Magazine sind zu kurz und passen nicht. Überprüfen Sie, dass Ihre Magazine diese Spezifikationen vor der Installation erfüllen.



15rd

17rd

21rd

Hinweis



Die in dieser Bedienungsanleitung abgebildete Waffe, das Gehäuse und das Zubehör sind möglicherweise nicht mit Ihrer Waffe, Ihrem Gehäuse oder Ihrem Zubehör identisch. Der Einbau ist jedoch analog.

1. Allgemeine Bestimmungen

Lesen Sie vor Gebrauch der Waffe das Handbuch.

1.1 Sicherheitsbestimmungen

1. Alle Waffen sind immer als geladen zu betrachten, bis man sich vom Gegenteil überzeugt hat.
2. Solange die Zielvorrichtung nicht auf das Ziel gerichtet ist, bleibt der Zeigefinger ausserhalb des Abzugbügels.
3. Nie mit der Waffe auf etwas zielen, dass man nicht treffen will.
4. Seines Zieles sicher sein.
5. Sich immer vergewissern, dass Waffe und Munition in einwandfreiem Zustand sind.
6. Einen Augen- und Gehörschutz tragen.
7. Nur NATO-, SAAMI- oder CIP-konforme Patronen des korrekten Kalibers verschiessen.
8. Wenn eine Patrone nicht zündet, zuerst 30 Sekunden in eine sichere Richtung zielen und erst dann die Waffe öffnen.
9. Schiesstraining soll vorzugsweise im Freien oder ansonsten zumindest in einer gut durch-lüfteten Innenanlage stattfinden.
10. Die Waffe ist sorgfältig zu behandeln.

1.2 Sicherheitsbestimmungen BWC9-320 Chassis

1. Der Ein- und Ausbau des Chassis durch den Anwender muss in Übereinstimmung mit den Anweisungen in dieser Bedienungsanleitung erfolgen.
2. Ein unsachgemäss installiertes Gehäuse kann zu schweren Verletzungen des Anwenders führen.
3. Klappen Sie das Chassis nicht zu solange sich eine Patrone im Patronenlager befindet.

Sicherheitshinweis



Klappen Sie das Chassis nie zu solange, sich eine Patrone im Patronenlager befindet!

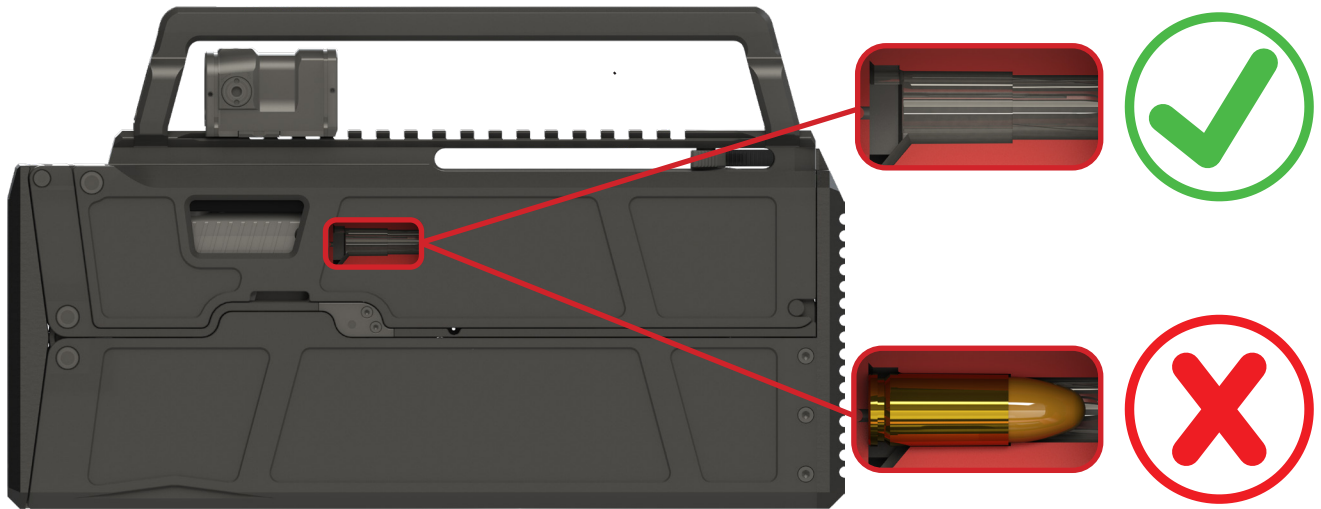

Sicherheitshinweis



Greifen Sie nie über den Handstop hinaus, um zu vermeiden, vor die Mündung zu greifen.



2. Begriffsdefinition

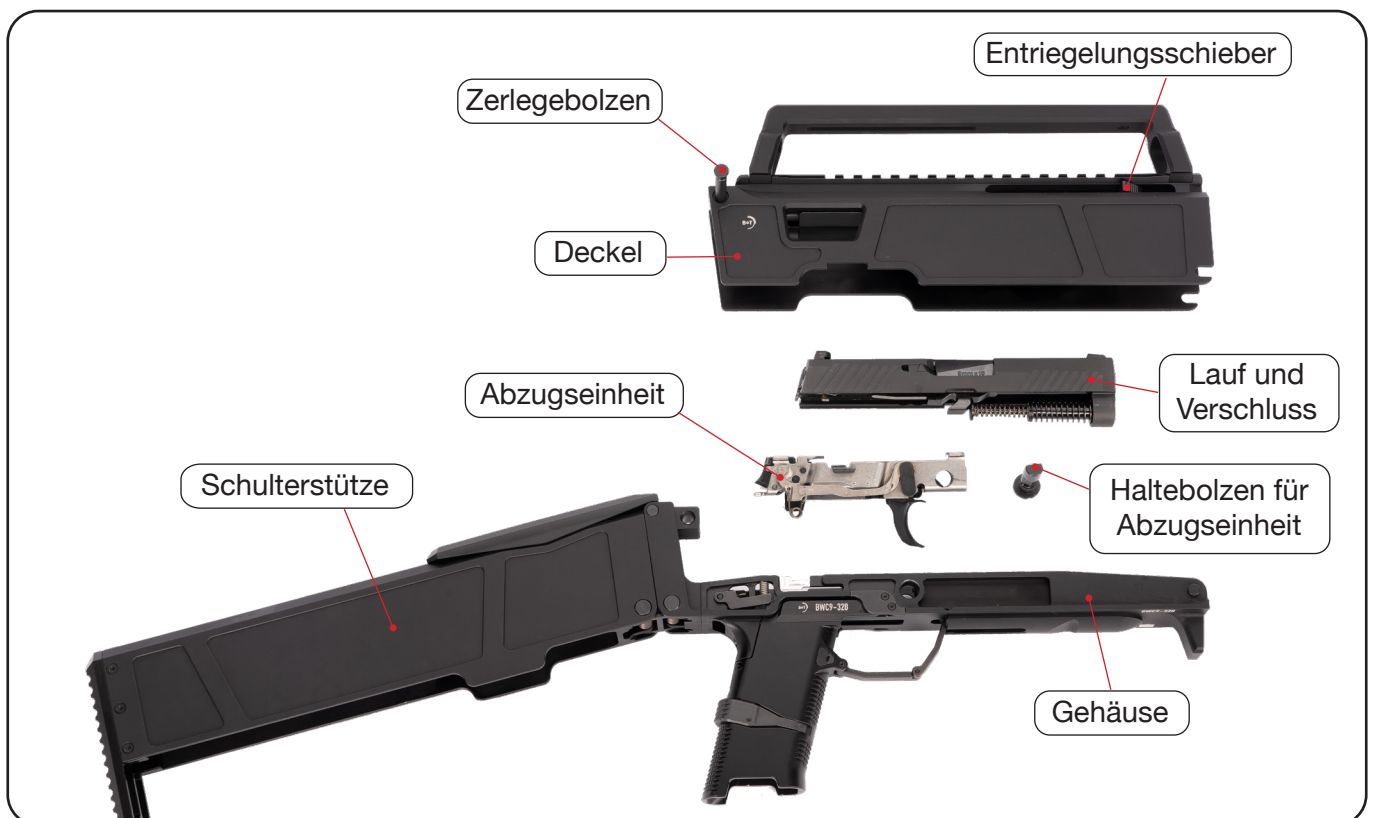
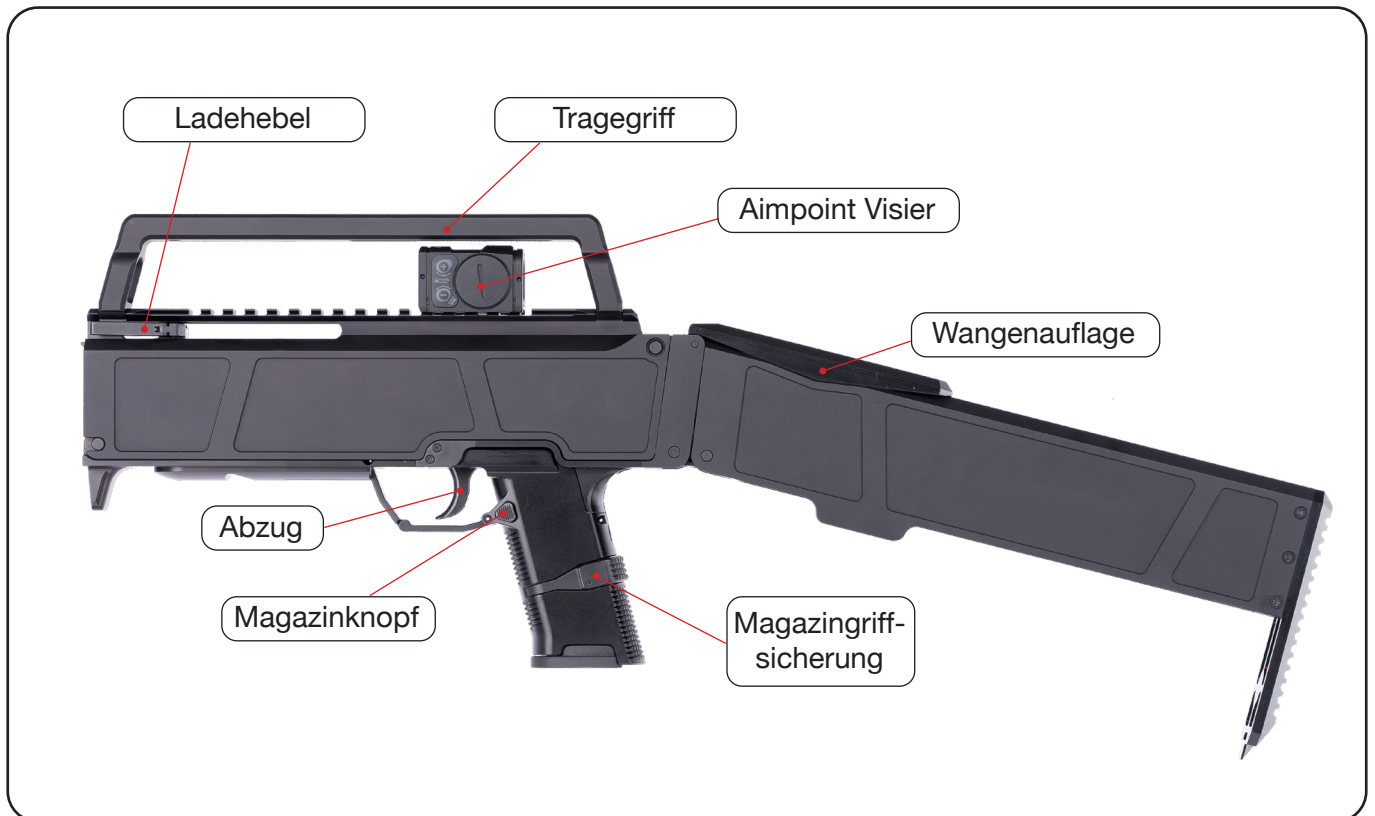

3. Technische Daten

Bezeichnung	B&T BWC9-320	
Hersteller	B&T AG - Switzerland	
Artikel-Nr.	BT-430298 (Schwarz) BT-430298-CT (Coyote Tan)	
Breite	41 mm	
	Zusammengeklappt	Ausgeklappt
Länge	300 mm	565 mm
Höhe	180 mm	258 mm
Gewicht	~1.6 kg (ohne Pistolenteile)	
Schnittstellen	Aimpoint ® ACRO / NATO Zubehörschiene	
Material	Aluminium / Polymer	
Oberfläche	Harteloxiert	
Farbe	Schwarz Coyote Tan	
Lieferumfang	Komplettes Gehäuse, Aimpoint ® ACRO	

Alle Produktspezifikationen können ohne vorherige Ankündigung geändert werden.
Veröffentlichte Daten sind Mittelwerte und daher keine geeigneten Akzeptanzkriterien.

4. Montage & Demontage

4.1 Erforderliche Hilfsmittel

Folgende Hilfsmittel werden für die Montage sowie Demontage arbeiten benötigt:

- » Bedienungsanleitung SIG Sauer P320
- » Grosser Schlitzschraubendreher



4.2 Montage

1. Zerlegen Sie die Pistole gemäss den Vorgaben der P320 Bedienungsanleitung



2. Klappen Sie das BWC9-Gehäuse auf, indem Sie es schräg nach oben halten und den Entriegelungsknopf zurückdrücken. Der Schaft und der Pistolengriff sollten ohne Widerstand ausklappen. Ein leichter Schwung des Handgelenks kann erforderlich sein, damit der Schaft und der Pistolengriff in der richtigen Position einrasten.

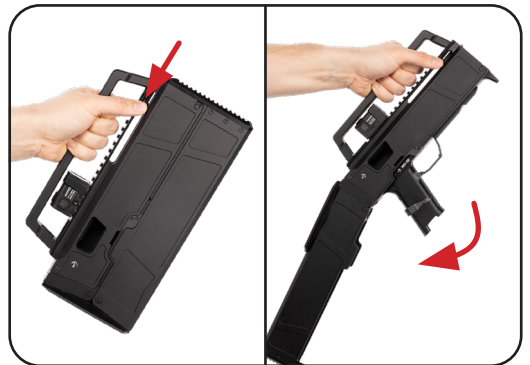

3. Drücken Sie den Zerlegebolzen von links nach rechts heraus. Der Stift ist gesichert und lässt sich nicht vollständig herausziehen.

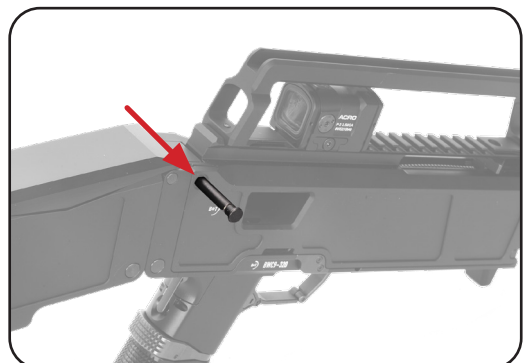

4. Entfernen Sie den Gehäusedeckel, indem Sie ihn nach oben kippen und aushaken.



5. Drücken/Ziehen Sie den Haltbolzen von rechts nach Links aus dem Gehäuse.



6. Vergewissern Sie sich, dass der Griff eingerastet ist, und setzen Sie dann die P320 Abzugseinheit ein. Setzen Sie zuerst den hinteren Teil ein und schwenken Sie dann den vorderen Teil nach unten in das Gehäuse. Die Abzugseinheit sitzt spielfrei im Gehäuse.

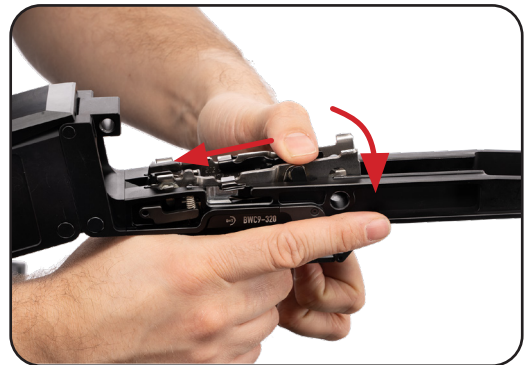

7. Vergewissern Sie sich, dass die Abzugseinheit richtig im Gehäuse sitzt. Die Bohrungen der Abzugseinheit müssen mit den entsprechenden Bohrungen im Gehäuse fluchten. Die Oberseite der Abzugseinheit sollte nur geringfügig (~1/2 mm) über die Oberseite des Gehäuses hinausragen.

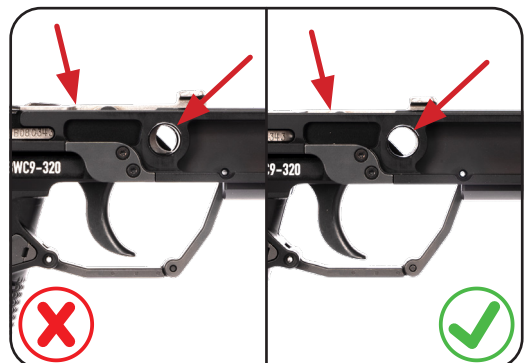

Sicherheitshinweis

Vergewissern Sie sich, dass der Unterbrecherhebel wie hier abgebildet angebracht ist.

Wenn der Griff entriegelt ist, muss der Unterbrecherhebel parallel zum Chassis liegen. Die Abzugsstange ist entkoppelt. Prüfen Sie die korrekte Funktion des Unterbrecherhebels indem Sie den Griff entriegeln und den Abzug ziehen. Der Abzugsstollen darf sich nicht bewegen.



Wenn der Griff verriegelt ist, wird der Unterbrecherhebel nach oben gedrückt. Er hebt die Abzugsstange nicht mehr an, so dass sie den Abzugsmechanismus betätigen kann. Prüfen Sie die korrekte Funktion des Unterbrecherhebels indem die den Griff verriegeln und den Abzug ziehen. Der Abzugsstollen soll beim Abziehen nach unten kippen.

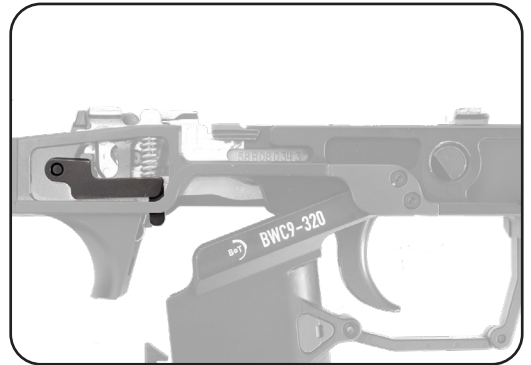

8. Drehen Sie den Haltebolzen während Sie ihn von der linken Seite ins Gehäuse führen und drücken Sie ihn, um ihn an der Haltefeder in der Abzugseinheit vorbeizuschieben.

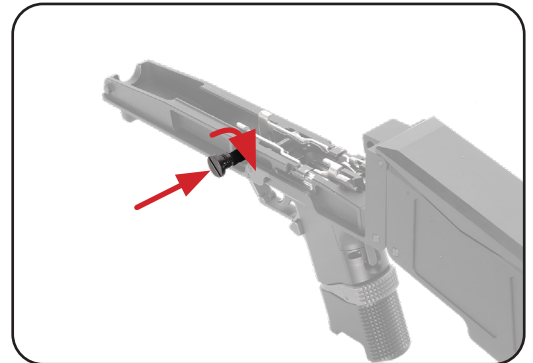

9. Um den Lauf und Verschluss einzubauen, muss der Schlitz des Haltebolzens auf 4 Uhr zeigen.

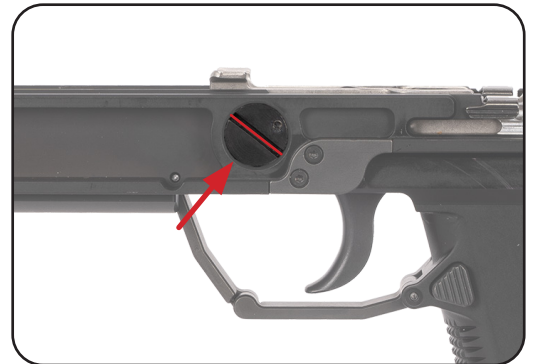

10. Richten Sie die Lauf- und Verschlusseinheit an den Führungsschienen in der Abzuseinheit aus, ziehen Sie sie zurück und verriegeln Sie den Verschluss mit dem Verschlussfanghebel.

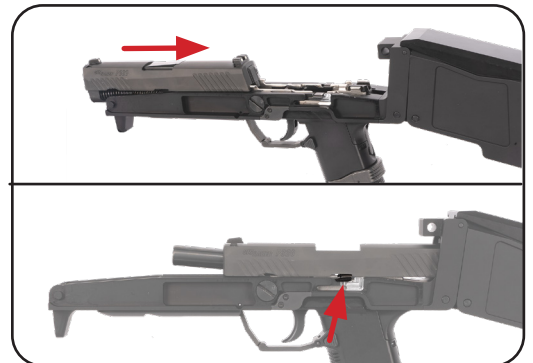

11. Drehen Sie den Haltebolzen mit einem Schlitzschraubendreher gegen den Uhrzeigersinn, bis er ungefähr senkrecht einrastet.

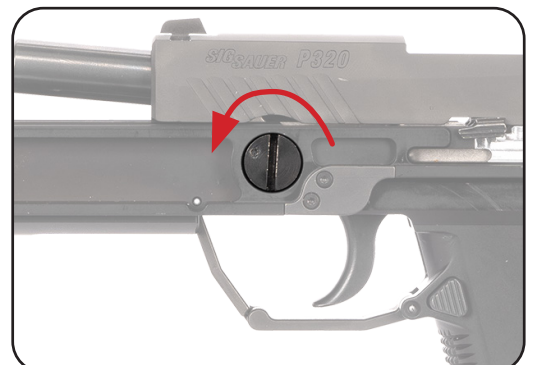

12. Wenn Sie einen kompakten P320-Verschluss verwenden, müssen Sie ein Distanzstück hinter dem Ladegriff einsetzen. Wenn Sie einen Standardverschluss verwenden, überspringen Sie die folgenden Schritte und fahren Sie mit dem Zusammenbau ab Punkt 16 fort.

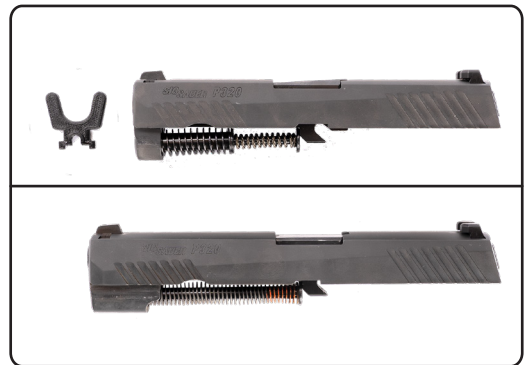

13. Zum Einbau des Distanzstücks drehen Sie die obere Abdeckung auf den Kopf. Drücken Sie den Hülsenabweiser nach vorne gegen die Rückholfeder des Ladegriffs. Sobald die Führungsstange aus dem Loch im Deckel herausragt, kann sie zusammen mit dem Hülsenabweiser und der Rückholfeder des Ladegriffs angestellt und herausgezogen werden.

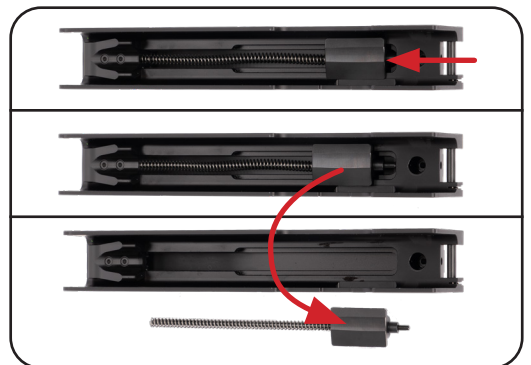

14. Das Distanzstück muss so eingesetzt werden, dass der hufeisenförmige Vorsprung in Schussrichtung zeigt.



15. Setzen Sie das Distanzstück in die Schienen des Deckels und schieben sie es an den Ladeschieber. Bauen Sie dann die Feder, die Führungsstange und den Hülsenabweiser wieder ein.

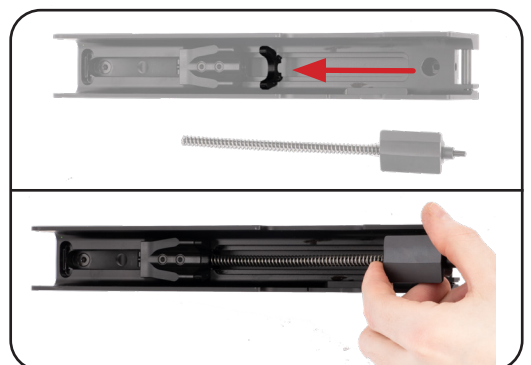

16. Lösen Sie den Verschlussfang und bringen Sie den Deckel wieder an, indem Sie dessen Haken über die entsprechenden Zapfen am Gehäuse in schieben und ihn nach unten klappen.



17. Wenn der Deckel vollständig geschlossen ist, drücken Sie den Zerlegebolzen hinein, bis er mit der Seite der oberen Abdeckung bündig ist.

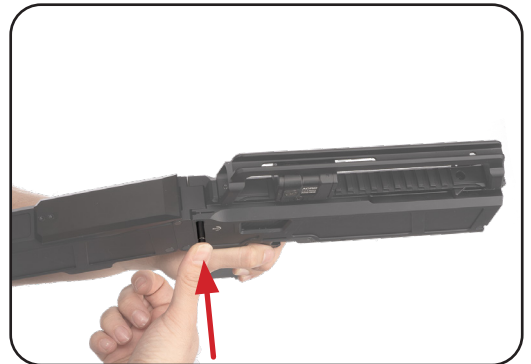

Hinweis	
	Führen Sie eine Funktionsprüfung durch, indem Sie den Ladehebel zurückziehen und den Verschluss zuschnappen lassen. Der Verschluss muss durch die Verschlussfeder vollständig verriegeln.



Die Demontage erfolgt in umgekehrter Reihenfolge.

5. Benutzung

5.1 Zusammenklappen

Sicherheitshinweis



Stellen Sie sicher, dass sich keine Patrone im Patronenlager befindet!

Entfernen Sie das Magazin, indem Sie die Entriegelung des Magazingriffs festhalten und gleichzeitig auf den Magazinentriegelungsknopf drücken. Ziehen Sie bei entnommenem Magazin den Ladegriff zurück und überprüfen Sie das Patronenlager visuell, um sicherzustellen, dass sich keine scharfe Munition in der Waffe befindet.

1. Führen Sie das Magazin ein. Drücken Sie den Magazinknopf, ohne die Magazingriffsicherung zu betätigen. Das Magazin sollte etwa 4 cm herausragen und von der Magazingriffsicherung gehalten werden.

2. Entriegeln Sie den Pistolengriff, indem Sie den kleinen Hebel auf der Rückseite des Griffs drücken. Der Griff sollte frei schwingen.

3. Entriegeln Sie die Schulterstütze, indem Sie die Wangenaufgabe anheben.

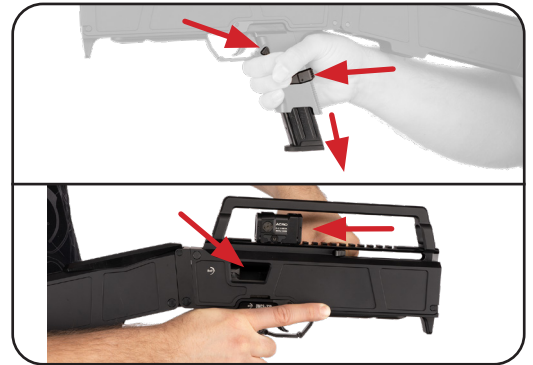

4. Klappen Sie den Schaft nach unten und schließen Sie das Chassis.



5.2 Ausklappen

1. Klappen Sie das BWC9-Gehäuse auf, indem Sie es schräg nach oben halten und den Entriegelungsschieber nach hinten drücken. Die Schulterstütze und der Pistolengriff sollten frei schwingen. Ein leichter Schwung des Handgelenks kann erforderlich sein, damit der Schaft und der Pistolengriff in der richtigen Position einrasten. Vergewissern Sie sich, dass Schaft und Pistolengriff in der richtigen Position eingerastet sind, bevor Sie fortfahren.
2. Setzen Sie das Magazin vollständig ein.



3. Laden Sie die Waffe, indem Sie den Ladegriff zurückziehen und ihn loslassen. Die Waffe ist nun einsatzbereit.



6. Instandhaltung und Fehlersuche

Allgemeine Informationen zur Pflege und Instandhaltung sowie zur Fehlerbehebung Ihrer SIG P320 finden Sie im Benutzerhandbuch Ihrer Pistole.



Wenn Sie eine plötzlich Trefferpunkt-ablage oder geringe Präzision feststellen, überprüfen Sie bitte, ob Ihr Aimpoint ACRO richtig montiert ist. Prüfen Sie, ob die Montageschraube mit dem in der Aimpoint-Bedienungsanleitung angegebenen Drehmoment angezogen ist.

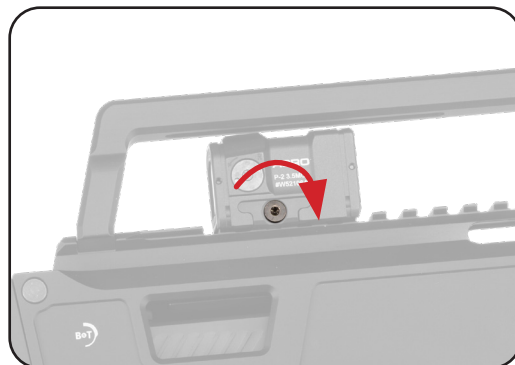

Für die Wartung und Fehlersuche an Ihrem Aimpoint-Visier lesen Sie bitte auch die Aimpoint-Bedienungsanleitung.

7. Garantie

7.1 Gewährleistung

- a. Die Gewährleistung umfasst das komplette System mit originalen Teilen und originalem Zubehör und beinhaltet den kostenlosen Austausch fehlerhafter Teile oder Zubehörs.
- b. Die Gewährleistung gilt drei Jahre ab Übergang von Nutzen und Schaden auf den Empfänger.
- c. Die Gewährleistung gilt für alle Abweichungen in Material und Verarbeitung, die in der Gewährleistungsfrist entdeckt werden.
- d. Die Gewährleistung gilt nicht für Verschleissteile.

7.2 Verzichtserklärung

- a. Der Anwender ist allein verantwortlich für den sachgemässen Gebrauch des Produktes.
- b. Der Anwender allein trägt die Folgen, welche sich aus Nichtbefolgen der in diesem Handbuch beschriebenen Prozeduren ergeben. Falls diese dem Anwender nicht verständlich sind, soll er den Hersteller um Klärung angehen.
- c. Die technischen Spezifikationen des Produktes können vom Hersteller im Einklang mit seinen Änderungs- und Qualitätssicherungsprozessen jederzeit geändert werden.

Hersteller

B&T AG - 3608 Thun - Schweiz

Phone +41 33 334 67 00

e-mail: info@bt-ag.com

Notizen:

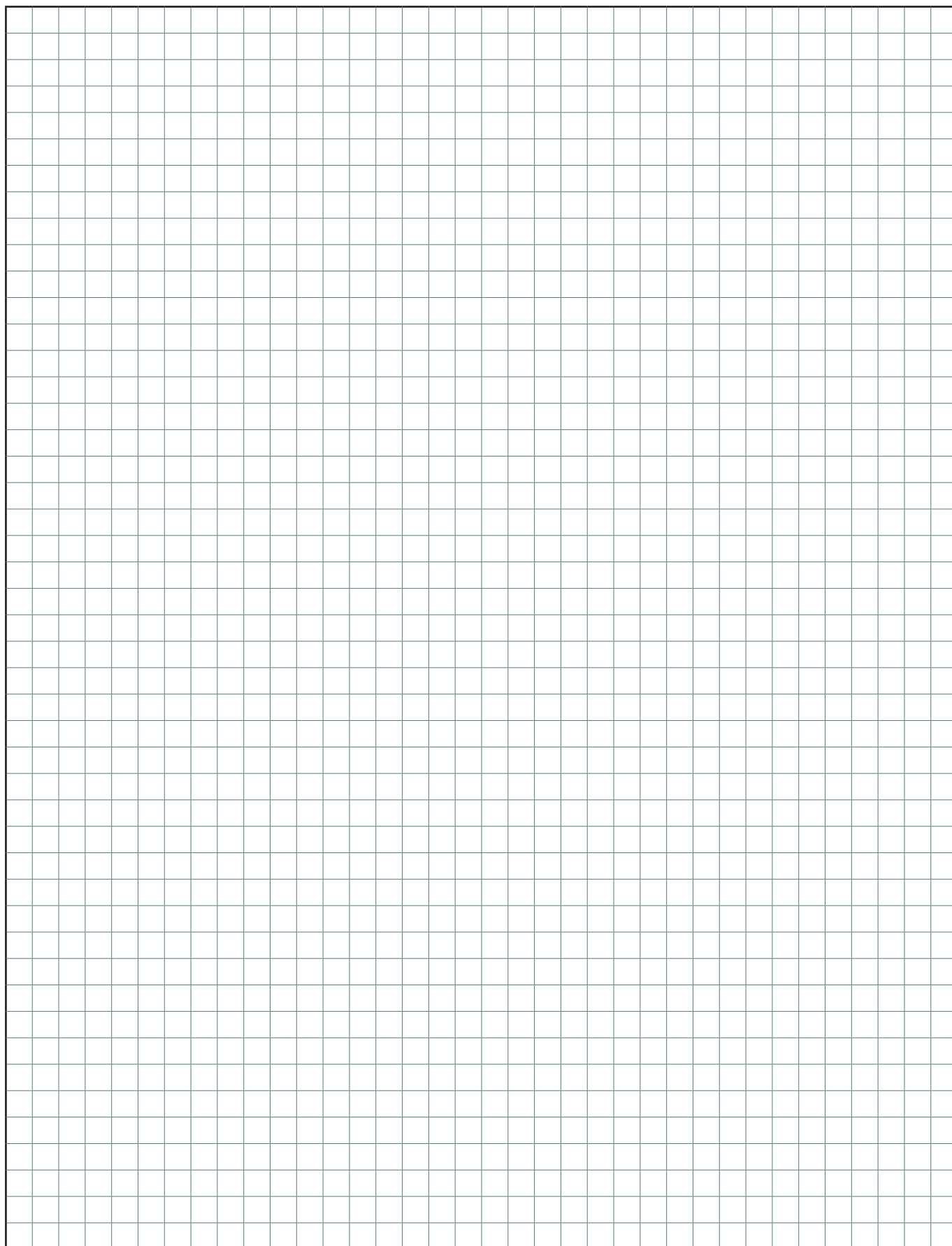

Notizen:

