



B&T MP9

MODE D'EMPLOI



B&T AG
3608 Thun • Suisse
Tel. +41 33 334 67 00
info@bt-ag.ch
www.bt-ag.ch

SM-MP9-00-FR

Sommaire

1. Règles générales.....	4
1.1 Règles de sécurité	4
1.2 Règles de maintenance	4
2. Spécifications techniques	5
2.1 Aperçu - MP9.....	5
2.2 Description générale.....	5
2.3 Nomenclature	6
2.4 Données techniques	8
3. Manipulation de l'arme.....	9
3.1 Vérification de l'état de chargement.....	9
3.2 Levier de sûreté	9
3.3 Poussoir de chargeur	10
3.4 Crosse	11
3.5 Réglage des visées	12
3.6 Arrêteur de culasse	14
3.7 Chargement et déchargement de l'arme.....	14
3.8 Tirer avec le MP9	16
4. Maintenance	17
4.1 Démontage de l'arme et entretien	17
4.2 Démontage et entretien	22
5. Vérifications de bon fonctionnement.....	26
6. Incidents et mesures	27
6.1 Défaut 1	27
6.2 Défaut 2	27
7. Accessoires.....	28
7.1 Réducteur de son	28
7.2 Chargeur.....	28
7.3 Lampes.....	29
7.4 Visées	29
7.5 Récupérateur de douilles.....	29
7.6 Maintenance.....	30
8. Garantie	31

Documents associés:

MP9-N Catalogue des pièces détachées..... PC-95256
MP9-N Manuel de maintenance SM-MP9-FR

Abréviations

POA: Point visé (Point of aim)
POI: Point d'impact (Point of impact)
MPI: Moyenne d'impact (Mean point of impact)

Définition

Côté gauche/droit: Défini par rapport à la direction du tir.

1. Règles générales

VEUILLEZ LIRE CE MANUEL AVANT TOUTE UTILISATION.

1.1 Règles de sécurité

1. Considérez toute arme comme étant chargée tant que vous ne l'avez pas inspectée vous-même.
2. Gardez toujours votre doigt en dehors du pontet de détente tant que votre arme n'est pas sur cible.
3. Dirigez toujours l'arme dans une direction sûre.
4. Vérifiez votre cible et son environnement.
5. Vérifiez le bon état de votre arme et munition avant toute utilisation.
6. Portez toujours des protections oculaires et auriculaires adaptées avant de tirer.
7. N'utilisez que des munitions OTAN, SAAMI ou CIP et dans le calibre adapté à votre arme.

ATTENTION!



L'utilisation de munition hors CIP (notamment des cartouches rechargées) n'est pas couverte par la garantie.

8. En cas d'échec de mise à feu (amorce frappée), maintenez l'arme dirigée dans une direction sûre et n'ouvrez la chambre après au minimum 30 secondes.
9. L'entraînement avec cartouches réelles ne doit que avoir lieu à l'air libre ou dans une pièce bien ventilée afin d'éviter une sur-exposition à des gaz toxiques.
10. Utilisez votre arme avec soin et n'utilisez pas de force excessive.

1.2 Règles de maintenance

1. Nettoyez votre arme après tout déploiement ou tir.
2. Signalez toute malfonction à votre armurier ou au fabricant.
3. L'arme doit être inspectée au moins une fois par an ou après chaque mission par l'armurier.

2. Spécifications techniques

2.1 Aperçu - MP9



2.2 Description générale

Le MP9-N est un pistolet-mitrailleur compact et léger, conçu pour la protection et la défense personnelles. Bien que le MP9-N n'ait que le poids et la taille d'une arme de poing, elle offre la puissance de feu et la portée efficace d'un pistolet-mitrailleur avec canon long. Malgré sa petite taille, le MP9-N offre de nombreuses interfaces pour l'installation d'accessoires tactiques tels qu'un réducteur de son et un système de visée.

Le MP9-N comprend toute une famille d'armes, y compris l'arme d'entraînement MP9-FX pour les cartouches Simunition 9mm FX et le MP9-M rouge complètement inerte

2.3 Nomenclature

2.3.1 Arme complète

Côté gauche



Côté droit

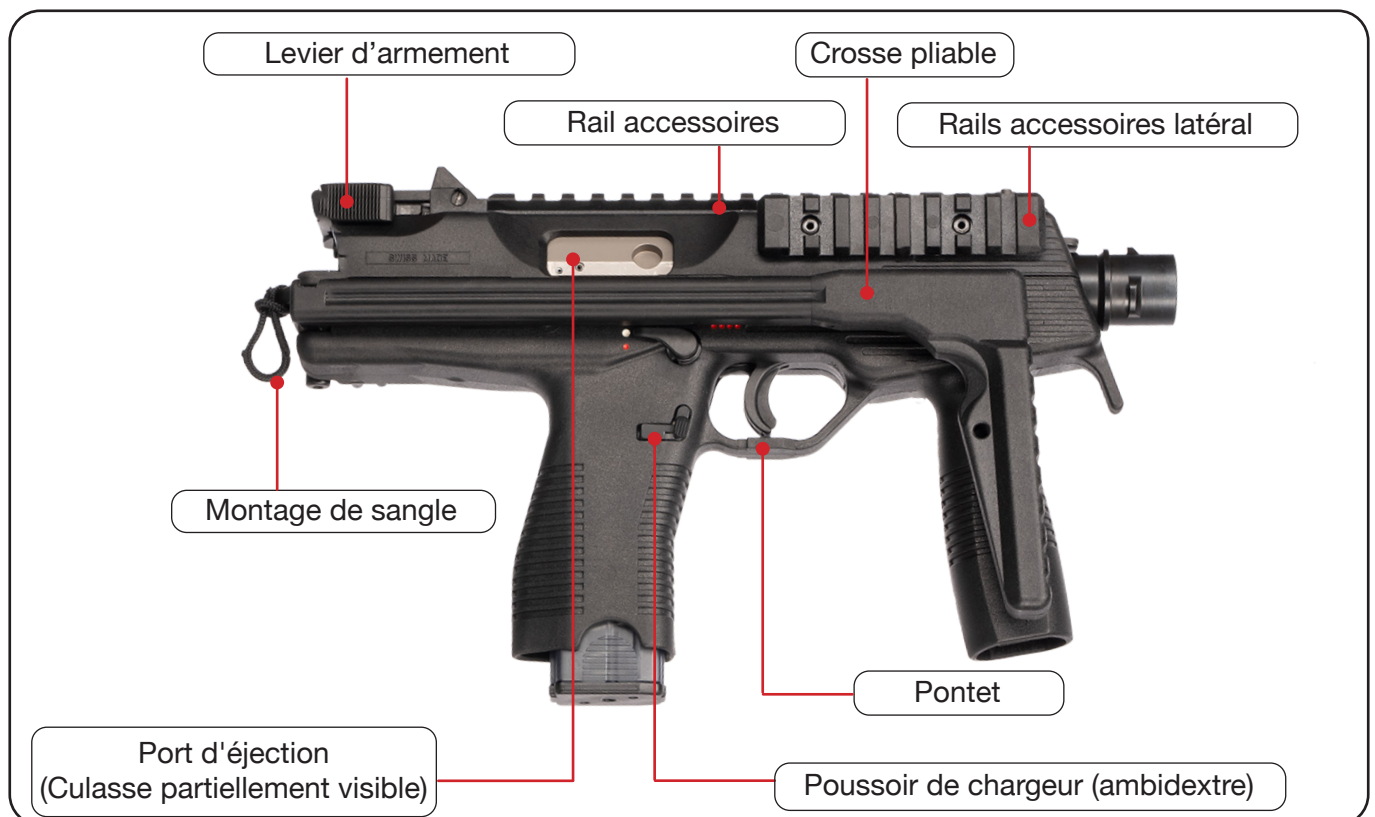

2.3.2 Arme démontée

Ensemble supérieur

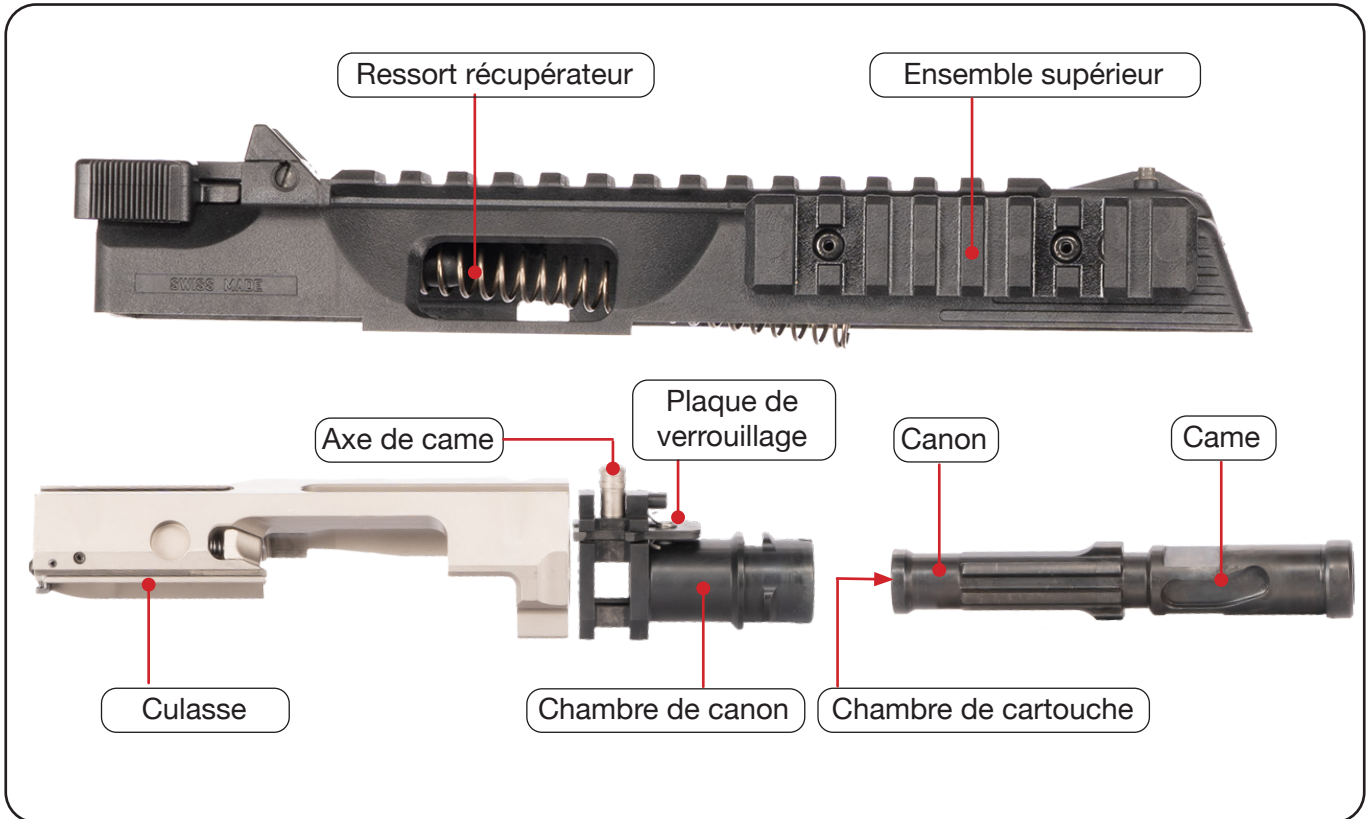

Ensemble inférieur

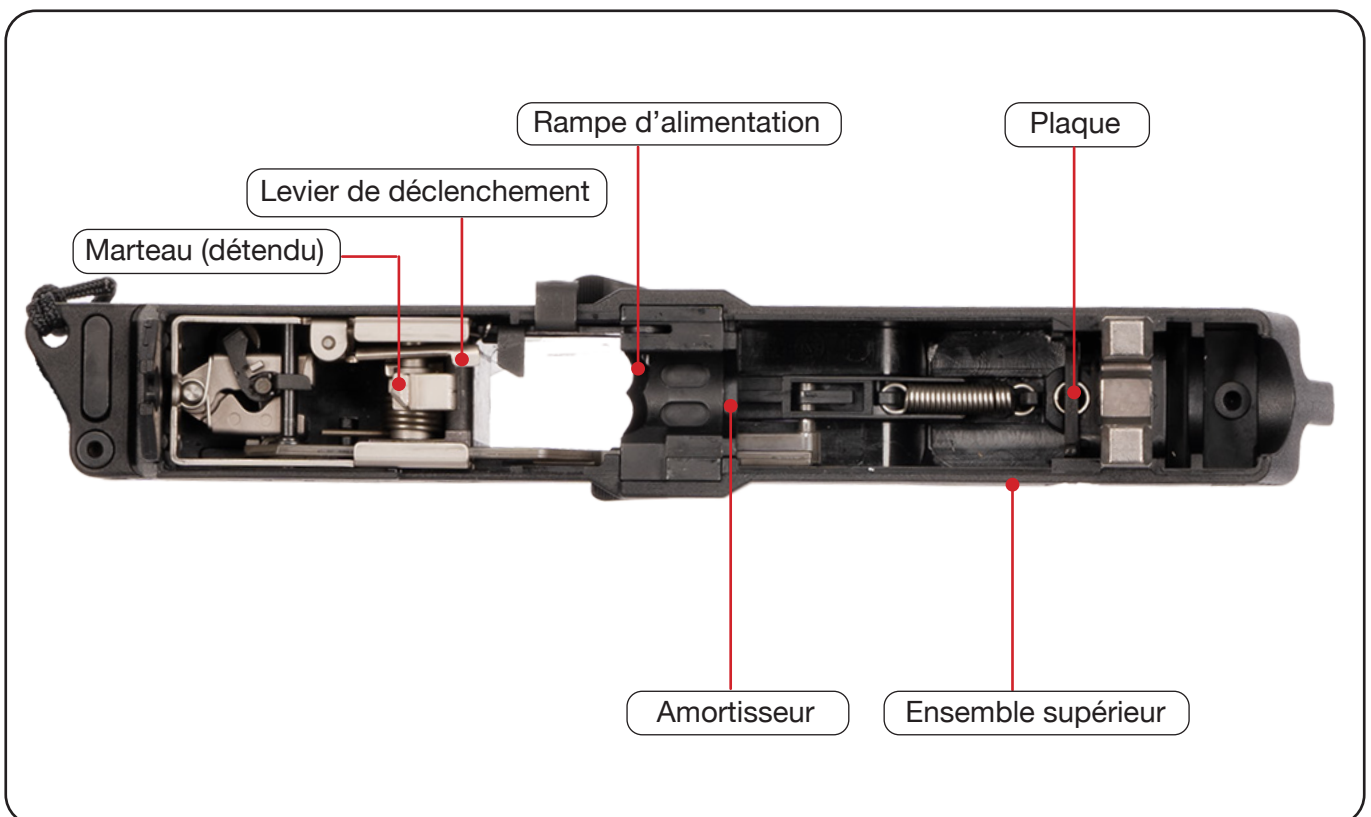

2.4 Données techniques

Description	MP9
Calibre [mm]	9x19 OTAN (370 m/s ou 550 J avec 124 g FMJ)
Système d'opération	Mouvement de recul et système de rotation La culasse reste ouverte après le dernier tir
Système de sûreté	Sûreté manuelle Sécurité triple chute (agit sur la détente, le levier d'armement et le percuteur)
Sélecteur de tir	Semi-automatique Full auto Lever de sûreté ambidextre
Cadence de tir	Env. 1100 cp/min
MRBF	> 5000
Chargeur	Cartouche 15, 20, 25 et 30 Polymère transparent de haute qualité
Visées	Aimpoint Micro T-1 Reflex Sight, peut être rapidement enlevé Visière de mécanique de secours, réglable selon les besoins
Ligne de visée méca. [mm]	190
Interfaces	Rails pour accessoires supérieur et à droit STANAG 4694
Longueur [mm]	523 (Crosse dépliée) 303 (Crosse repliée)
Hauteur [mm]	205 (Chargeur 15 coups) 275 (Chargeur 30 coups) (Sans visée 30 de moins)
Largeur [mm]	45 (Crosse dépliée) 56 (Crosse repliée)
Longueur canon [mm]	130
Poids [kg]	1,56 (sans chargeur) 1,44 (sans viseur)
Poids du magasin [g]	240 avec 15 cartouches chargées (NATO 124) 300 avec 20 cartouches chargées (NATO 124) 370 avec 25 cartouches chargées (NATO 124) 440 avec 30 cartouches chargées (NATO 124)
N° d'article	BT-30104-N
NSN	1005-17122-0790

3. Manipulation de l'arme

3.1 Vérification de l'état de chargement

- Remettez la sûreté en mode sûr. (cf. chapitre 3.2 page 9).
- Actionnez le presseur de chargeur pour retirer le chargeur.
- Tirez le levier d'armement vers l'arrière et inspecter visuellement la chambre (vide).
- Verrouillez la culasse en position ouverte (cf. chapitre 3.6 page 14).



3.2 Levier de sûreté

- Les positions du levier de sûreté sont indiquées sur chaque côté de l'arme.
- Poussez le levier pour sélectionner le mode de feu souhaité.

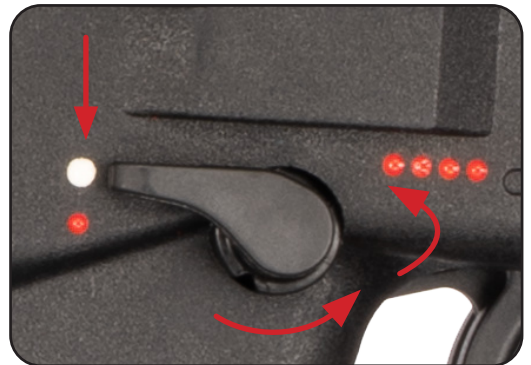

POINT BLANC = SÛR (SAFE)

POINT ROUGE = COUP PAR COUP (SINGLE FIRE)

LIGNE ROUGE = TIR EN SÉRIE

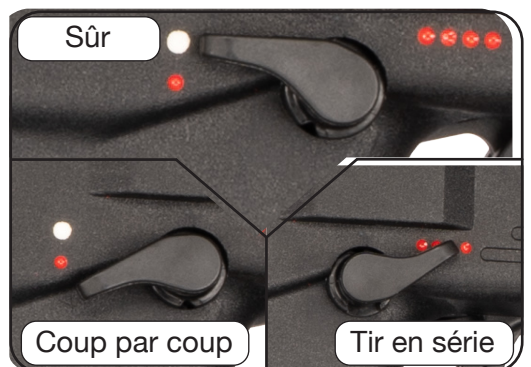

3.3 Poussoir de chargeur

3.3.1 Poussoir de chargeur

- Remettez la sûreté en mode sûr (cf. chapitre 3.2 page 9).
- Actionnez le presseur de chargeur pour retirer le chargeur.



- Il y a un poussoir de chargeur sur les côtés gauche et droit.

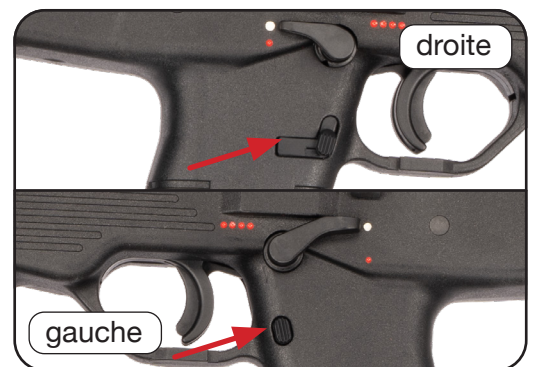

3.4 Crosse

3.4.1 Replier la crosse pliable

- Prenez l'arme en main, main forte sur la poignée.
- Poussez le bouton de déverrouillage avec la main faible, et repliez la crosse.



- Repliez la crosse jusqu'à ce qu'elle se verrouille en place (clic audible).



3.4.2 Déplier la crosse

- Prenez l'arme en main, main forte sur la poignée.
- Prenez la crosse pliable de la main faible et déployez-la.



- Déployez la crosse jusqu'à ce qu'elle se verrouille en place (clic audible).
- Poussez légèrement de la main faible pour vérifier que la crosse est bien verrouillée en place.



3.5 Réglage des visées

Note :



Consultez le guide Aimpoint pour régler les viseurs lorsque l'Aimpoint est monté.

Correction gauche et droite :

- a. La correction d'une déviation latérale de la position du point d'impact s'effectue à l'aide de la vis de correction latérale sur le côté droit de la visière Ghost avec un tourne-vis n°1.

- b. Un tour complet de la vis de réglage dans le sens des aiguilles d'une montre déplace le point d'impact vers la gauche. Si le point d'impact est positionné à droite, il est donc nécessaire de corriger dans le sens horaire.



Distance [m]	Un tour complet	
	Hauteur [mm]	Latéral [mm]
10	36	66
15	54	99
20	72	132
25	90	165
30	108	198
50	180	330

Correction de hauteur :

- c. Pour corriger un écart de hauteur, l'arme doit être démontée (cf. chapitre 4.1 page 17).

- d. La correction d'un écart de hauteur de la position du point d'impact est effectuée à l'aide de la vis de correction de hauteur sur la face inférieure du grain à l'intérieur de l'ensemble supérieur avec un tournevis N° 0.

- e. Une rotation complète de la vis de correction de hauteur dans le sens des aiguilles d'une montre modifie la position du point d'impact 3.5 vers le bas conformément au tableau b. Si le point d'impact est positionné à droite, il est donc nécessaire de corriger dans le sens horaire.
- f. Une fois le réglage de la hauteur terminé, remontez l'arme (cf. chapitre 4.1.3 page 19) et effectuez le test de bon fonctionnement (cf. chapitre 5 page 26).



3.6 Arrêteur de culasse

3.6.1 Bloquer la culasse en position ouverte

- Retirez le chargeur (cf. chapitre 3.3 page 10).
- Tirez le levier d'armement vers l'arrière afin d'ouvrir la culasse, maintenez la ouverte.
- Poussez l'arrêteur de culasse vers le haut.
- Faites glisser la culasse vers l'avant jusqu'à ce qu'elle soit arrêtée par l'arrêteur de culasse.
- Faites glisser le levier d'armement tout vers l'avant.

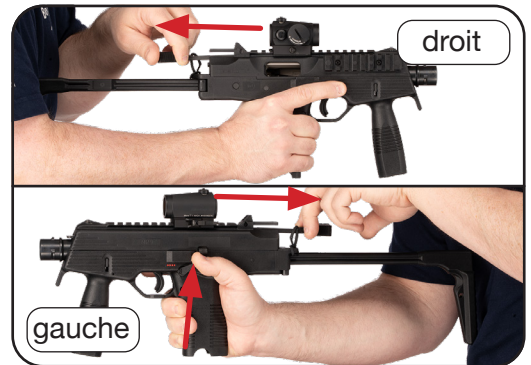

3.6.2 Fermeture de la culasse

- Poussez sur l'arrêteur de culasse (disponible des deux côtés de l'arme) afin de fermer la culasse.



3.7 Chargement et déchargement de l'arme

3.7.1 Chargement de l'arme

- Insérez les cartouches une à une dans le chargeur.
- Prenez votre arme en main et activez la sûreté (cf. chapitre 4.2 page 22).
- Insérez le chargeur.
- Tirez légèrement sur le chargeur pour vérifier qu'il soit bien maintenu en place.
- Si la culasse est ouverte, poussez l'arrêteur de culasse vers le bas.
- Si la culasse est fermée, tirez vigoureusement le levier d'armement vers l'arrière et laissez la culasse se refermer par sa propre inertie.



- g. Tirez très légèrement le levier d'armement vers l'arrière afin de vérifier que l'arme est bien chargée, que la cartouche soit bien chamberée.



3.7.2 Déchargement de l'arme après utilisation

- Activez la sûreté (cf. chapitre 3.2 page 9).
- Retirez le chargeur (cf. chapitre 3.3 page 10).
- Tirez le levier d'armement vers l'arrière et vérifiez la bonne éjection de la cartouche chamberée.
- Gardez le levier d'armement tiré en arrière, verrouillez la culasse en position ouverte (cf. chapitre 3.6.1 page 14) et inspectez visuellement que la chambre soit bien vide.
- Récupérez la cartouche éjectée.

3.7.3 Déchargement de l'arme pour stockage

- Déchargez l'arme (cf. chapitre 3.7.2 page 15).
- Fermez la culasse (cf. chapitre 3.6.2 page 14).
- Désactivez la sûreté (cf. chapitre 4.2 page 22).
- Pointez l'arme dans une direction sûre et pressez la détente – le bruit du marteau doit être audible.
- Activez la sûreté (cf. chapitre 4.2 page 22).
- Verrouillez la culasse en position ouverte (cf. chapitre 3.6.1 page 14).
- Insérez le témoin de chambre vide.
- Fermez la culasse avec le témoin de chambre vide inséré.



3.8 Tirer avec le MP9

ATTENTION!



Respectez les règles de sécurité ! (cf. chapitre 1.1 page 4)

- Préparez les visées (cf. chapitre 3.5 page 12) ou utilisez l'Aimpoint.
- Chargez l'arme (cf. chapitre 3.7.1 page 14).
- Prenez une bonne position de tir.
- Déverrouillez l'arme (cf. chapitre 4.2 page 22).
- Pressez la détente jusqu'au départ de feu.



REMARQUE



Effectuez le test de bon fonctionnement ! (cf. chapitre 5 page 26).

ATTENTION!



Les doigts doivent saisir la poignée pistolet avant et ne pas atteindre avant la butée du doigt.



4. Maintenance

Attention !



Ne pas actionner la détente tant que l'arme est démontée.

4.1 Démontage de l'arme et entretien

4.1.1 Démontage sur place

- a. Déchargez l'arme – L'arme est maintenant déchargée et armée.
- b. Dépliez la crosse
- c. Poussez la plaque vers le bas et faites glisser la culasse vers l'avant.
- d. Pousser la tige de guidage vers l'intérieur et soulever l'ensemble supérieur.
- e. Poussez la plaque de verrouillage vers l'intérieur et soulevez l'ensemble supérieur en ligne droite avec le groupe de canon.



- f. Appuyez légèrement sur la culasse et le groupe de canon contre l'arrière de l'ensemble supérieur et soulevez-le.



- g. Tenez le groupe de canon et tirez-le lentement hors de la culasse jusqu'à ce que le canon et la culasse soient séparés l'un de l'autre.

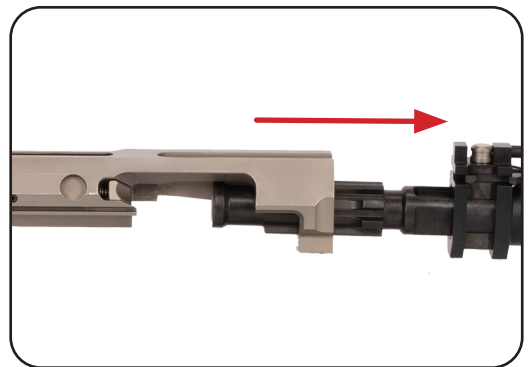

L'ensemble supérieur, l'ensemble inférieur, le groupe de canon et la culasse sont maintenant prêts pour le nettoyage.

4.1.2 Nettoyage

- h. Utilisez une brosse en cuivre pour nettoyer le canon.
- i. Si un résidu de carbone s'est formé dans le canon, procédez au démontage complet (cf. chapitre 4.2 page 22).
- j. Les résidus de carbone peuvent être éliminés de la culasse à l'aide d'une brosse en cuivre. Essuyez toutes les surfaces métalliques avec un chiffon huileux.
- k. Séparez le ressort de fermeture de la tige de guidage et l'essuyez avec un chiffon huileux.
- l. Enlevez toute saleté avec un chiffon huileux.
- m. Nettoyez toutes les surfaces accessibles avec une brosse en nylon. Veillez tout particulièrement à ce que les viseurs soient exempts de saleté.



4.1.3 Remontage

n. Poussez le canon dans la culasse.

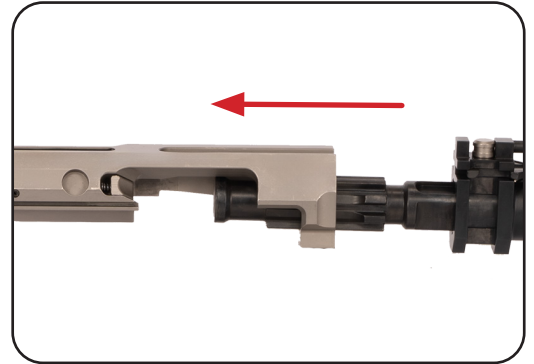

o. Poussez le canon dans la culasse jusqu'à ce qu'ils se touchent.

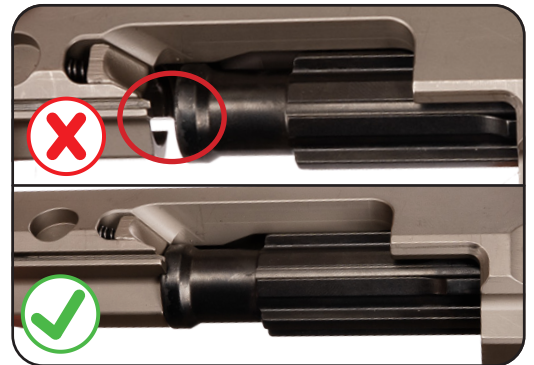

p. Tournez le chambre de canon vers le haut de manière à ce que la surface latérale et la culasse soient parallèles.

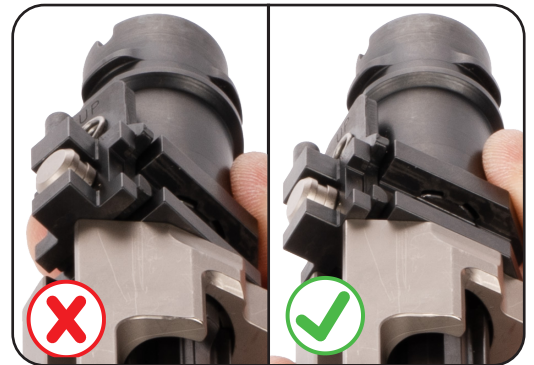

- q. Placez la culasse et le groupe de canon sur le ressort, poussez contre l'arrière de l'ensemble supérieur et laissez-les glisser vers l'avant.
- » La plaque de verrouillage doit reposer contre la partie supérieure de l'ensemble supérieur.
 - » La rainure du chambre de canon doit se trouver dans le trou de l'ensemble supérieur.



- r. Vérifiez que le marteau est tendu et que le levier de déclenchement se trouve sur le côté gauche de l'ensemble inférieur. Si le marteau ou le levier de déclenchement est dans la mauvaise position, le déplacer dans la position correcte.

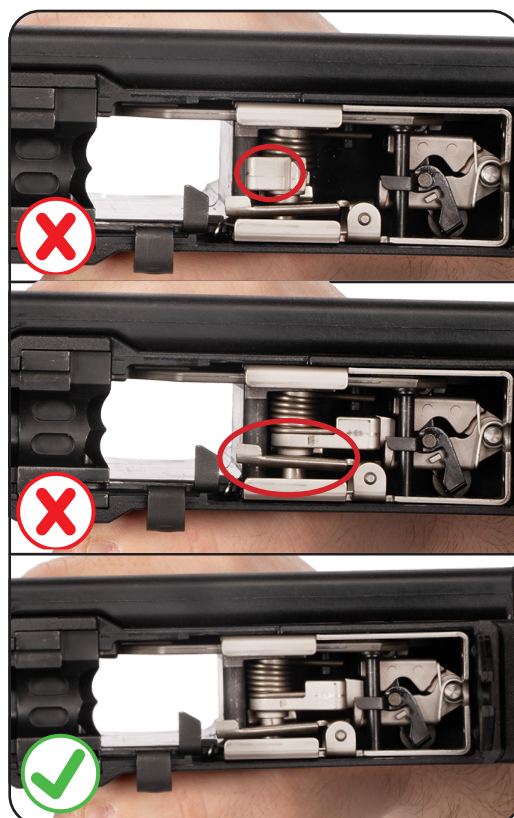

- s. Placez l'ensemble supérieur en ligne droite sur l'ensemble inférieur (dans l'ordre inverse de 4.1e) tout en poussant la tige de guidage vers l'intérieur.
- » L'ensemble supérieur doit être guidé jusqu'à la butée de la poignée jusqu'à ce qu'il s'enclenche.



- t. Tirez légèrement la culasse vers l'arrière à l'aide du levier d'armement jusqu'à ce que la plaque se déplace vers le haut.



- u. Effectuez un contrôle de fonctionnement conformément à la section 5.

4.2 Démontage et entretien

Attention !



L'axe de commande est démonté lors du démontage complet. Sans l'axe de commande, l'arme n'est pas fonctionnelle!

4.2.1 Démontage de l'ensemble supérieur

- a. Effectuez toutes les étapes décrites à la section 4.1.1.
- b. Appuyez sur la plaque de verrouillage et tirez la goupille de commande vers la chambre de canon.



- c. Retirez le canon de la chambre de canon.

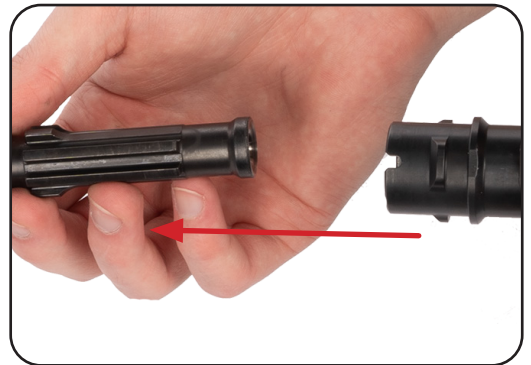

- d. Retirez le ressort récupérateur et la tige-guide de l'ensemble supérieur et séparez-les.



- e. Tirez le levier d'armement vers l'arrière et dégagez-le de l'ensemble supérieur.



4.2.2 Maintenance

- f. Nettoyez le canon conformément à la section 4.1.2.
- g. Éliminez les résidus de carbone dans le chambre de canon à l'aide d'un outil adéquat. Pour les zones à forte accumulation, appliquez de l'huile pour décomposer le carbone.
- h. Essuyez toutes les surfaces métalliques avec un chiffon huileux.
- i. Vérifiez que toutes les surfaces visibles ne présentent pas de fissures ou de pièces défectueuses et nettoyez-les à l'aide d'une brosse en nylon.
- j. Appliquez une goutte d'huile sur les points marqués.

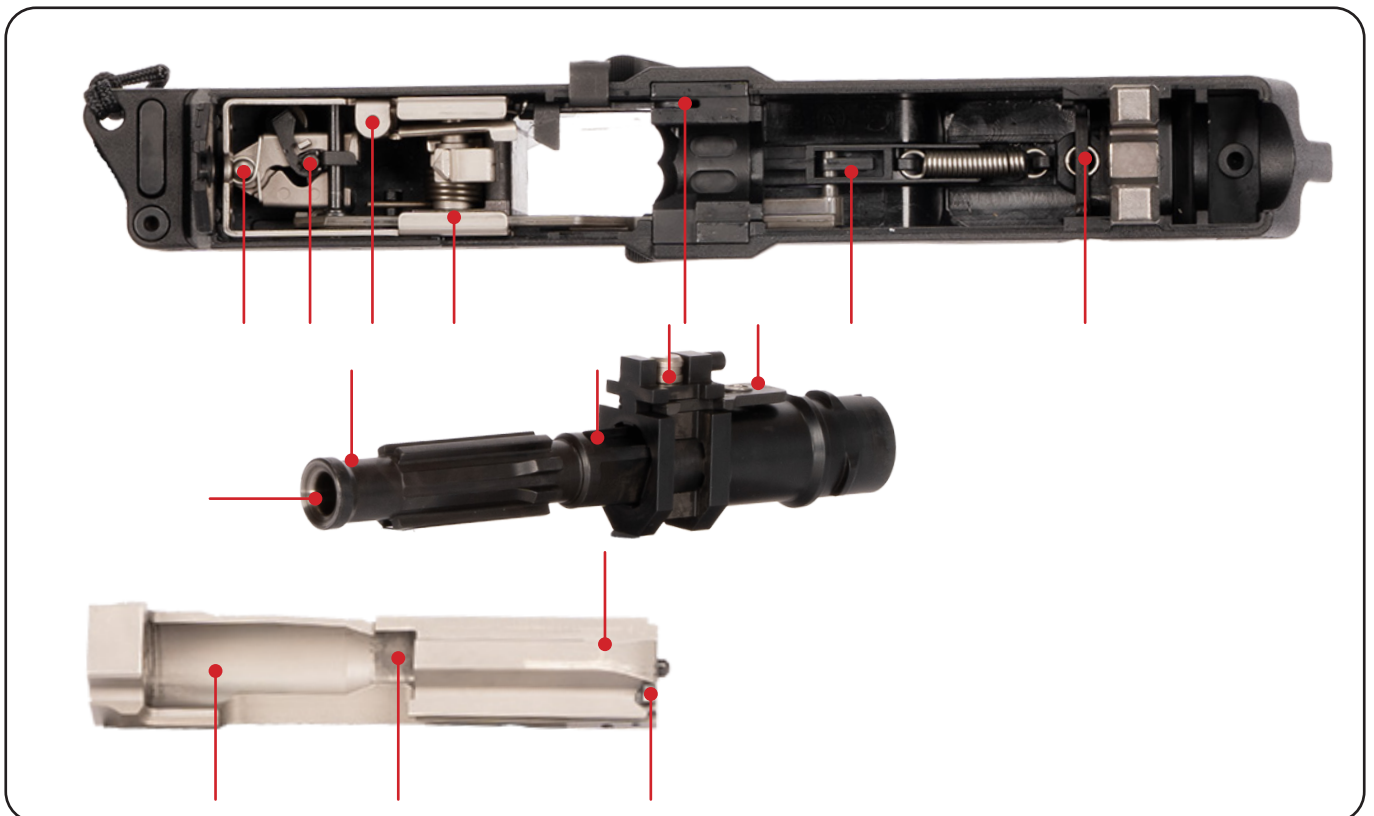
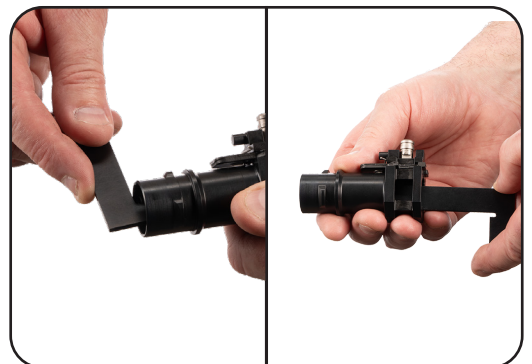

4.2.3 Remontage

k. Insérez le levier d'armement dans l'extrémité arrière de l'ensemble supérieur et poussez-la complètement.

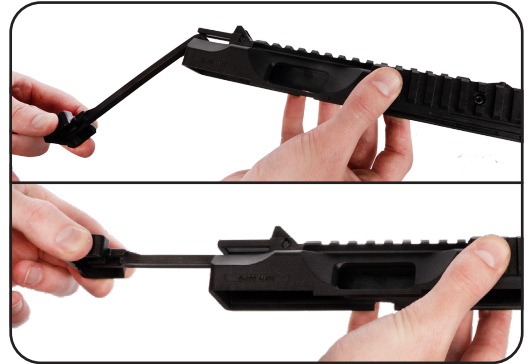

l. Insérez le ressort et le tige de guidage dans l'ensemble supérieur.



m. Insérer la goupille dans la chambre de canon.

- » Assurez-vous que la surface plane de la goupille de commande est orientée vers l'avant.

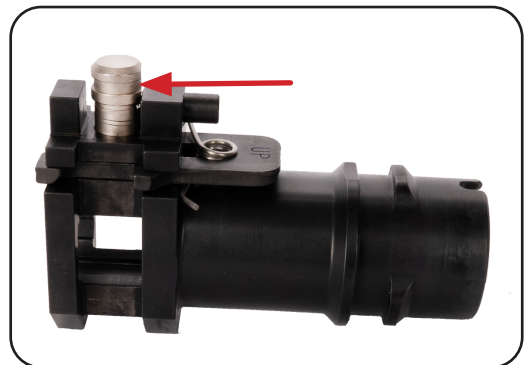

n. Poussez complètement la plaque de verrouillage et en même temps poussez la goupille de commande en deux.



o. Insérez le canon à l'avant de la chambre de canon.

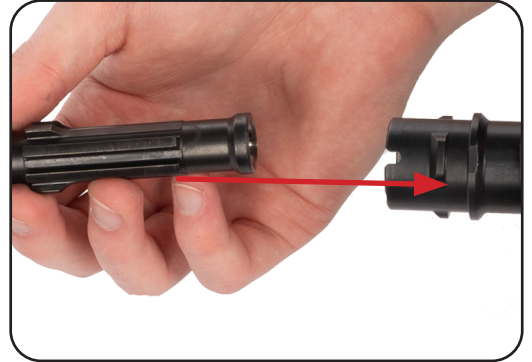

p. Faites tourner le canon dans la chambre de canon de sorte que le côté gauche de la courbe de contrôle soit aligné avec l'axe de commande.

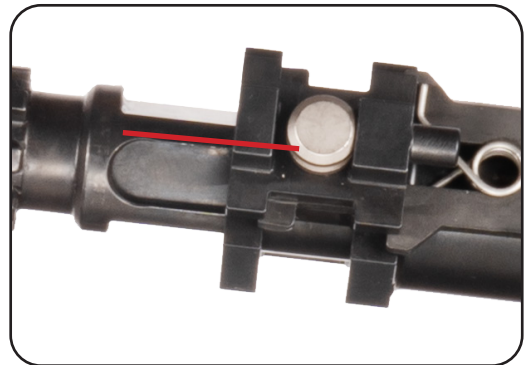

q. Poussez la goupille de commande jusqu'à ce que la plaque s'enclenche.

r. Effectuez le montage conformément au paragraphe 4.1.3.



5. Vérifications de bon fonctionnement

- a. Crosse
 - » doit se fermer correctement
- b. Crosse
 - » doit s'ouvrir correctement
- c. Insérez le chargeur vide et tirez-le vers le bas
 - » Le chargeur doit rester logé en place.
- d. Laissez le chargeur vide dans le pistolet, tirez le levier d'armement complètement vers l'arrière et relâchez-le
 - » L'arrêtoir de culasse doit maintenir la culasse ouverte.
- e. Pressez le poussoir du chargeur côté gauche et tirez le chargeur vers le bas
 - » Le chargeur doit se désengager sans soucis.
- f. Réinstallez le même chargeur, appuyez sur le support de chargeur droit
 - » Le chargeur doit se désengager sans soucis.
- g. Retirez le chargeur et actionnez l'arrêtoir de culasse
 - » La culasse doit s'enclencher vers l'avant.

Les étapes c à g doivent être effectuées avec chaque chargeur individuel.

- h. Mettez la sûreté en mode sûr et pressez la détente.
 - » Le marteau ne doit pas frapper.
- i. Mettez le levier de sûreté en position de tir et pressez la détente.
 - » Le marteau doit frapper de manière audible.
- j. Tirez la détente et maintenez-la enfoncée. Tirez le levier d'armement vers l'arrière et laissez-le revenir. Relâchez la détente et actionnez-la à nouveau.
 - » Le marteau doit frapper à nouveau de manière audible.
- k. Tourné le levier de sûreté sur coup rafale, tirez le levier d'armement complètement vers l'arrière et faites-le glisser lentement vers l'avant. Actionnez la détente
 - » Le marteau doit frapper de manière audible.
- l. Tirez la détente et maintenez-la enfoncée. Tirez le levier d'armement vers l'arrière et laissez-le revenir.
 - » Le marteau doit frapper de manière audible lorsque la culasse atteint la position avant.
- m. Vérifiez le bon fonctionnement des viseurs.

Si l'une des opérations venait à échouer, démontez entièrement l'arme, vérifiez l'intégrité des pièces, réassemblez l'arme et refaites les vérifications. Si le problème persiste, remettez l'arme à un armurier.

6. Incidents et mesures

6.1 Défaut 1

La frappe du marteau ne déclenche pas de tir.

Mesures :

1. À l'aide de la paume de la main de support, frappez le bas du chargeur.
2. Tirez le levier d'armement vers l'arrière, laissez-le revenir.
3. Inspectez la cartouche éjectée ultérieurement.

6.2 Défaut 2

L'actionnement de la détente ne laissera pas le marteau frapper.

Mesures :

1. Retirez le chargeur et vérifiez-le soigneusement ultérieurement.
2. Tirez le levier d'armement vers l'arrière aussi loin que possible et assurez-vous qu'il n'y a plus de cartouches et/ou manchons dans le chambre de canon.
3. Insérez un nouveau chargeur dans la poignée jusqu'à ce que le porte-magasin s'enclenche.
4. Tirez légèrement sur le chargeur pour vérifier qu'il soit bien maintenu en place.
5. Tirez le levier d'armement vers l'arrière aussi loin que possible et laissez la culasse se déplacer vers l'avant par sa propre puissance.

Notes



De lourds dépôts de carbone peuvent provoquer le grippage de la culasse. En insérant une cartouche ou un manchon dans le petit trou rond de la culasse, on peut l'ouvrir à nouveau.





7. Accessoires

7.1 Réducteur de son

Munition	Sans silencieux	Avec silencieux	Réduction de son
9x19 standard	163dB A	133dB A	30dB A
9X19 subsonique	160dB A	130dB A	30dB A

Pos.	N° d'article	Type	Description
	B&T SD-988400	APC9/ MP9/TP9	Réducteur de son B&T SMG/ PDW QD™



7.2 Chargeur

Pos.	N° d'article	Type	Description
	BT-30183 BT-30298 BT-30296 BT-30209	APC/ MP9/TP9	Chargeur 30 coups Chargeur 25 coups Chargeur 20 coups Chargeur 15 coups
	BT-231229 BT-30436	APC9/ MP9/TP9	Chargeur

7.3 Lampes

Pos.	N° d'article	Description
	BT-WML-B-W-L-GEN2	B&T Weapon Mounted Light GEN-2





7.4 Visées

Pos.	N° d'article	Description
	AP-11830-BT-QD	<p>Aimpoint® viseur Micro T-1 noir :</p> <ul style="list-style-type: none"> » NVD compatible, 4 MOA, technologie ACET » avec support Picatinny
	AP-200709	<p>Aimpoint® viseur Micro T-1 noir :</p> <ul style="list-style-type: none"> » NVD compatible, 2 MOA, technologie ACET » Avec montage de 39mm

7.5 Récupérateur de douilles

Pos.	N° d'article	Description
	BT-22362	Récupérateur de douilles B&T QD/QO polymère

7.6 Maintenance

Pos.	N° d'article	Type	Description
	SCT-GTS-Grease		SchleTek GTS-Grease
	SCT-002		SchleTek 2-in-1-Gun-Tuning 200 ml (liquide)
	SC-99B/6		Extension de la tige de nettoyage
	SC-TR/P_9_M5 SC-TR/P_45_M5	APC9 APC45	Kit de nettoyage

8. Garantie

Les demandes de garantie au nom du client doivent être explicitement déclarées comme telles. Pendant la période de garantie légale, B&T ne couvre que les défauts résultant de matériaux défectueux, d'erreurs de construction ou d'une mauvaise exécution. Si une demande de garantie est justifiée, B&T réparera ou remplacera le bien défectueux, à sa discrétion.

Les frais de transport de la marchandise défectueuse jusqu'à B&T sont à la charge du client.

Les pièces de rechange montées et remplacées deviennent la propriété de B&T.

Dans la mesure où la loi le permet, toute autre responsabilité de B&T est exclue, en particulier la responsabilité pour les dommages résultant directement ou indirectement de la marchandise livrée elle-même, de son utilisation ou de ses défauts.

Les marchandises sont couvertes par les dispositions de garantie du fabricant. Les pièces d'usure naturelle, les dommages résultant d'une maintenance insuffisante, le non-respect des règles d'utilisation et les cas de force majeure sont exclus de la garantie. Le droit à la garantie s'éteint si le client lui-même ou des tiers modifient ou réparent la marchandise livrée sans l'accord écrit préalable de B&T.

Toutes les spécifications des produits peuvent être modifiées sans préavis. Les données publiées sont des valeurs moyennes et ne sont pas des critères d'acceptation appropriés.

Le fabricant:

B&T AG - 3608 Thun - Switzerland

Phone +41 33 334 67 00

e-mail: info@bt-ag.com

Notes :

A large grid of graph paper, consisting of 20 columns and 30 rows of small squares, intended for taking notes.