

# **MONTAGE UNIGRIP AVEC BIPIED INTÉGRÉ**

## **MANUEL D'UTILISATION**



B&T AG  
3608 Thun • Suisse  
Tel. +41 33 334 67 00  
info@bt-ag.ch  
www.bt-ag.ch

## Sommaire

1. Donnés techniques générales .....	3
1.1 Donnés techniques .....	4
2. Nomenclature.....	4
3. Montage.....	5
4. Fonctionnement.....	6
4.1 Ouverture.....	6
4.2 Fermeture .....	6
5. Démontage .....	6
6. Fonctionnement.....	7
7. Garantie .....	8

## Définition

Côté gauche/droit:                   Défini par rapport à la direction du tir.

## 1. Donnés techniques générales

Arme	Toutes armes présentant un rail à 6H pour accessoires STANAG 4694.	
Fixation	Système de fixation rapide avec sécurité	
Charge admissible	100 N	
Hauteur [mm]	avec bras déployés	247
	avec bras rétractés	179
Largeur [mm]	avec bras déployés	233
	avec bras rétractés	170
	avec bras rétractés et en position repliés	67
Longueur [mm]	avec bras en position dépliés	72
	avec bras en position répliés	214
Longueur des bras [mm]	avec bras déployés	203
	avec bras rétractés	128
Poids [g]	246	
Matériau	Système de fixation rapide	Acier inoxydable
Traitement de surface	Zinc	

N° Article	Couleur	Matériau	
		Poignée	Pieds
BT-21830-B*	Noir	Polymère	Aluminium
BT-21830-BK-HK*			
BT-21830-BK		Aluminium	
BT-21830-UK			
BT-21830-CT	Polymère		
BT-21830-NL			
	Coyote Tan		

\*Limitation de rotation à +15°/-15°

## 1.1 Donnés techniques

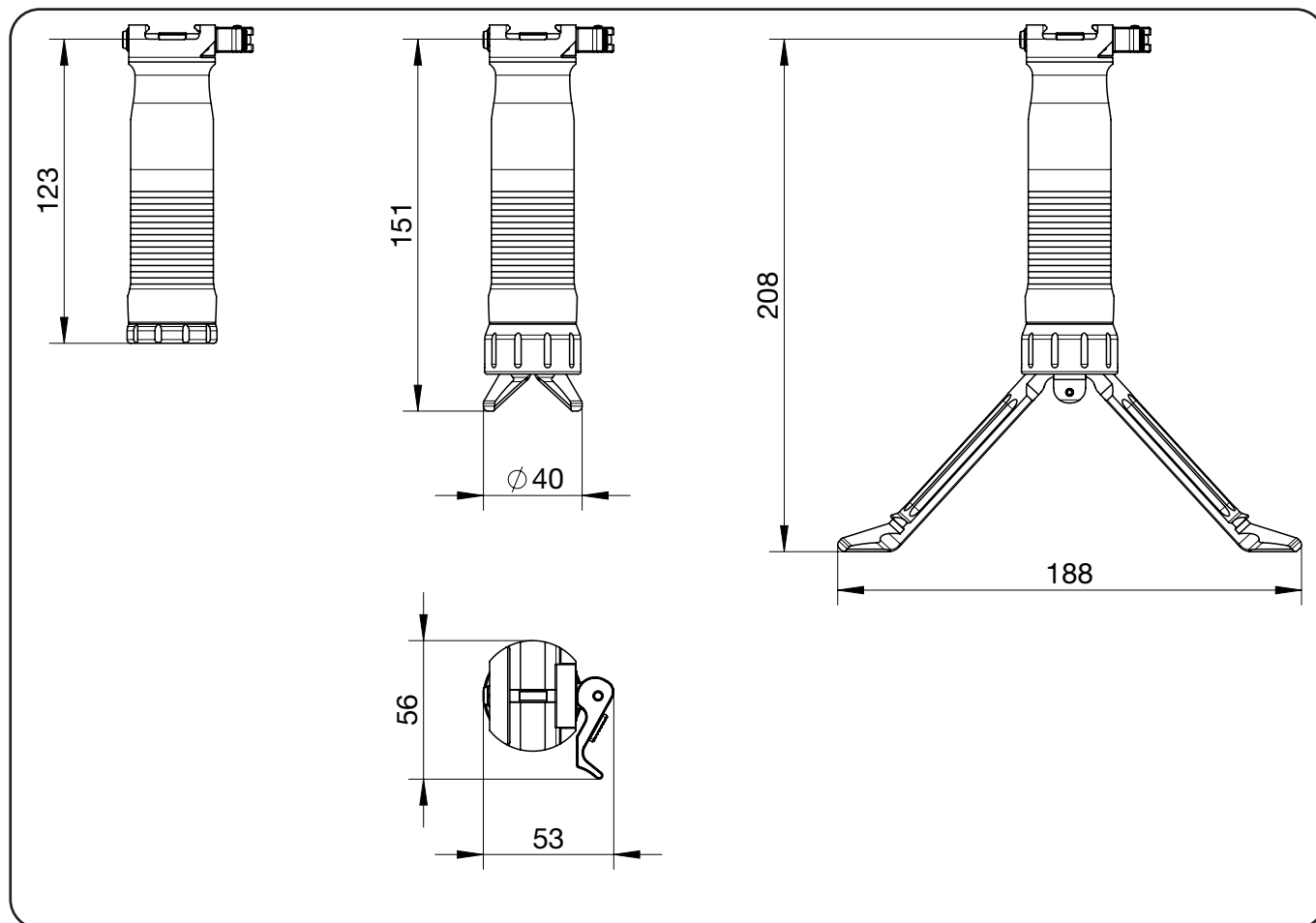

## 2. Nomenclature

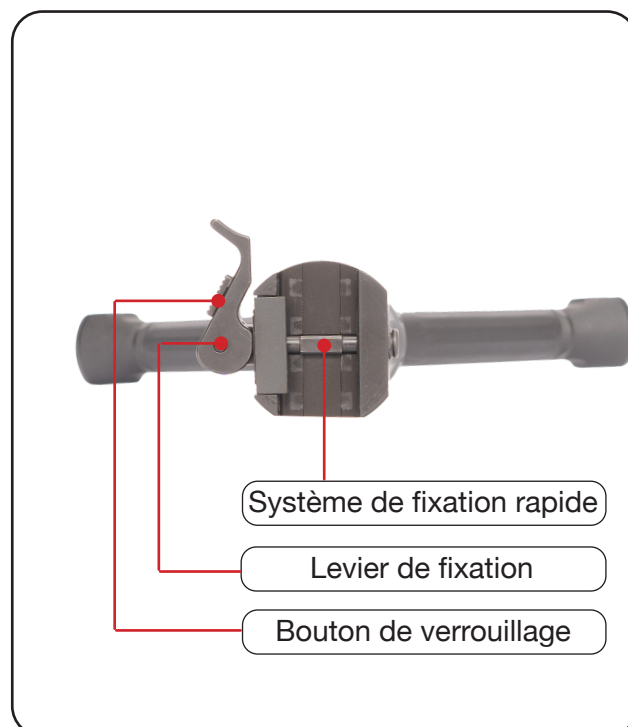

### 3. Montage

Aucun outil n'est requis pour toutes les opérations.

1. Faites coulisser le bouton de verrouillage vers l'avant.
2. Ouvrez le levier de fixation.

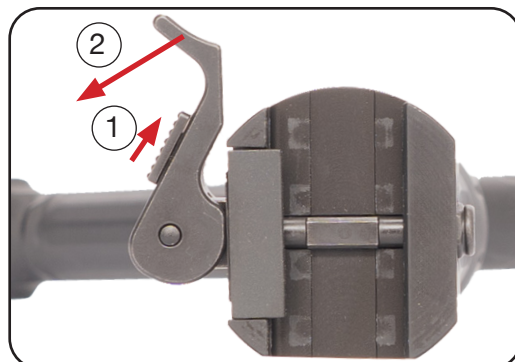

3. Placez l'ensemble sur le rail d'accessoires avec le renforcement en V.  
» Normalement de la droite dans la direction du tir.



4. Fermez le levier pour fixer l'ensemble.  
» La sûreté doit s'enclencher de manière audible.



## 4. Fonctionnement

Aucun outil n'est requis pour toutes les opérations.

### 4.1 Ouverture

1. Sortez les pieds de l'Unigrip pour utiliser le bipied.



### 4.2 Fermeture

1. Pressez les pieds ensemble.
2. Poussez les bras dans l'Unigrip.



## 5. Démontage

1. Pour libérer l'ensemble, faites glisser la sûreté vers l'extrémité du levier.
2. Relâchez le levier.



3. Retirez l'ensemble du côté sans renforcement.



## 6. Fonctionnement

Aucun outil n'est requis pour toutes les opérations.

1. Tournez l'anneau du bipied dans le sens inverse des aiguilles d'une montre.



2. Sortez le bipied de l'Unigrip en tirant.



3. Tournez le couvercle dans le sens horaire.



## 7. Garantie

Les demandes de garantie au nom du client doivent être explicitement déclarées comme telles. Pendant la période de garantie légale, B&T ne couvre que les défauts résultant de matériaux défectueux, d'erreurs de construction ou d'une mauvaise exécution. Si une demande de garantie est justifiée, B&T réparera ou remplacera le bien défectueux, à sa discrétion.

Les frais de transport de la marchandise défectueuse jusqu'à B&T sont à la charge du client.

Les pièces de rechange montées et remplacées deviennent la propriété de B&T.

Dans la mesure où la loi le permet, toute autre responsabilité de B&T est exclue, en particulier la responsabilité pour les dommages résultant directement ou indirectement de la marchandise livrée elle-même, de son utilisation ou de ses défauts.

Les marchandises sont couvertes par les dispositions de garantie du fabricant. Les pièces d'usure naturelle, les dommages résultant d'une maintenance insuffisante, le non-respect des règles d'utilisation et les cas de force majeure sont exclus de la garantie. Le droit à la garantie s'éteint si le client lui-même ou des tiers modifient ou réparent la marchandise livrée sans l'accord écrit préalable de B&T.

Toutes les spécifications des produits peuvent être modifiées sans préavis. Les données publiées sont des valeurs moyennes et ne sont pas des critères d'acceptation appropriés.

Le fabricant:

B&T AG - 3608 Thun - Switzerland

Phone +41 33 334 67 00

e-mail: [info@bt-ag.com](mailto:info@bt-ag.com)